



# Posh

Врезной точечный светодиодный светильник\*

Точечный светильник с минимальной глубиной врезки. Легкое соединение в единую цепочку. Линза с оптическим эффектом удваивает мощность светового потока. Минимальная толщина позволяет монтировать в открытые полки. Быстрая установка — крепление на потайной винт (для деревянных и пластиковых панелей) или без использования инструмента при помощи монтажных скоб на поверхности толщиной не менее 0,8мм.



Декоративный корпус из полупрозрачного полимера с алюминиевой проставкой создает визуальный эффект отсутствия рамки и маскирует вырез.

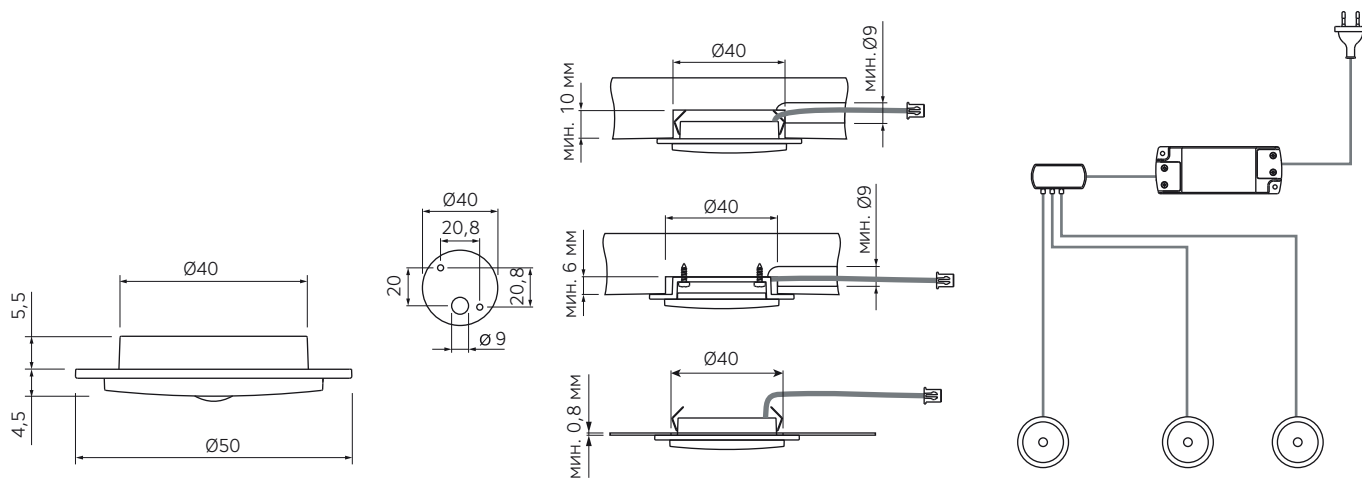

наименование	артикул	размеры, мм	исполнение	дополнительное оборудование
<b>Posh</b> Светильник 1,2Вт, 24В, соединительный кабель 2м, Bus разъем.	1060605	Ø50x10	 алюминий, свет холодный	Трансформаторы SL 6/350, SL 12/350, стр. 164.
	1060605B		 алюминий, свет теплый	Сенсорный выключатель, стр. 156-163.
<b>Posh Set 3</b> Комплект: 3 светодиодных светильника 3x1,2Вт, 24В, 3 соединительных кабеля 2м, трансформатор, распределитель на 4 разъема, кабель питания 1,8м.	2175705	Ø50x10	 алюминий, свет холодный	Сенсорный выключатель, стр. 156-163.
	2175705B		 алюминий, свет теплый	

\* спрашивайте у менеджера квадратный аналог данного светильника: **Slide**.